

## TEMARIO CAMWORKS – 20 HORAS

### MAQUINADO EN 2.5 EJES

- Operaciones básicas de maquinado en 2.5 ejes
- Operaciones de desbaste
- Operaciones de terminado
- Operaciones de barrenado
- Definición de parámetros
- Avances y velocidades
- Postprocesado
- Simulación de maquinado

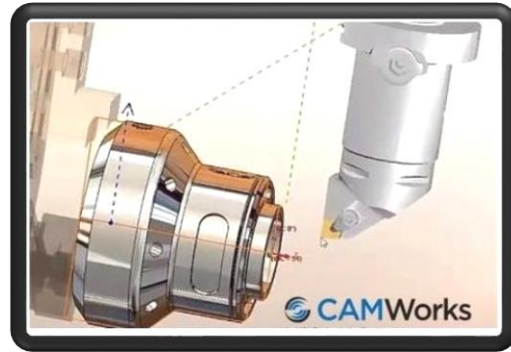

### MAQUINADO EN 3 EJES

- Operaciones básicas de maquinado en 3 ejes
- Operaciones de desbaste
- Operaciones de terminado
- Definición de parámetros
- Postprocesado
- Simulación de maquinado

### MAQUINADO EN TORNO

- Operaciones básicas de maquinado en torno
- Operaciones de desbaste
- Operaciones de terminado
- Operaciones de barrenado
- Operaciones de roscado
- Definición de parámetros
- Postprocesado
- Simulación de maquinado

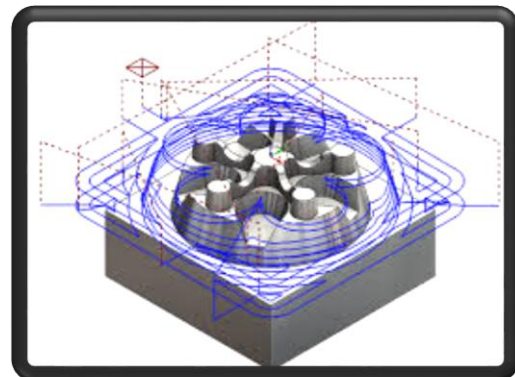

### El curso Incluye lo siguiente:

- Técnico validado y certificado
- Manual de capacitación por participante
- 100% practico
- Diploma con valor curricular
- Equipo de cómputo designado por alumno
- Instalaciones adecuadas para la clase